

**Омыватель штатной  
камеры заднего вида  
Haval Jolion  
с 2021 г.в.**

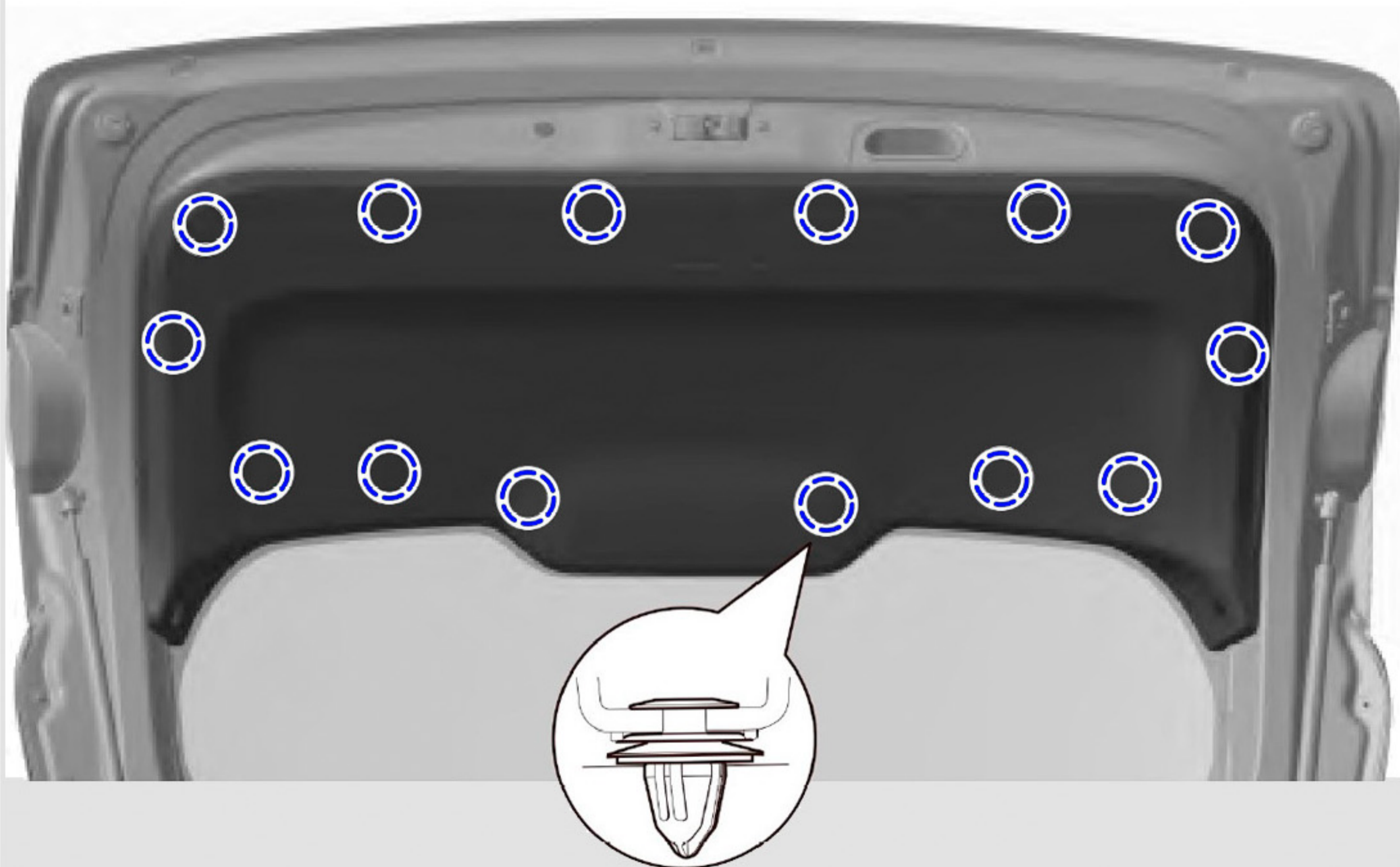

**Инструкция по  
установке**

1 Открутите **2 самореза**, освободите **клипсы** и снимите облицовку крышки багажника.

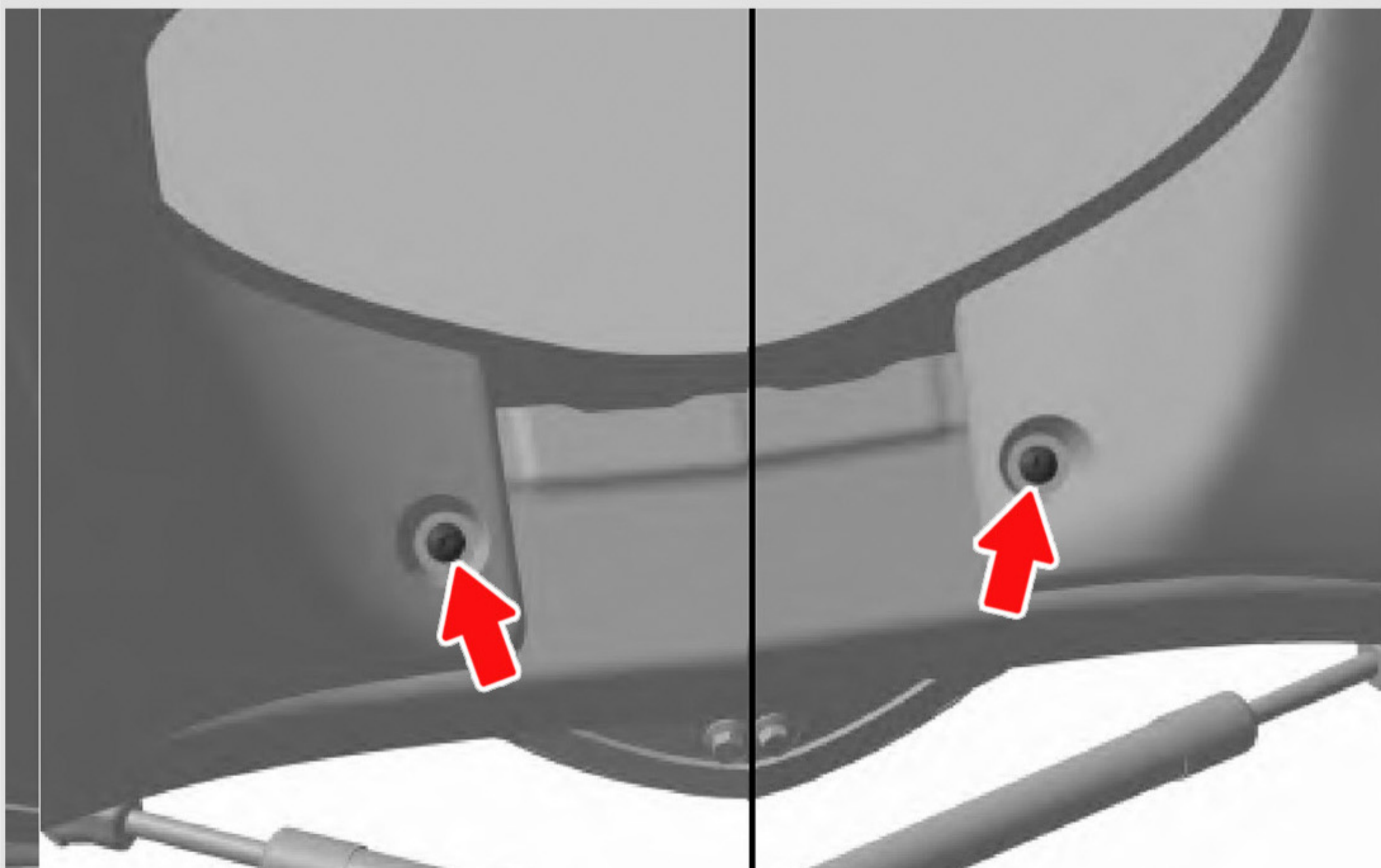

**2** Освободите **3 клипсы** и снимите верхнюю **накладку** крышки багажного отделения.

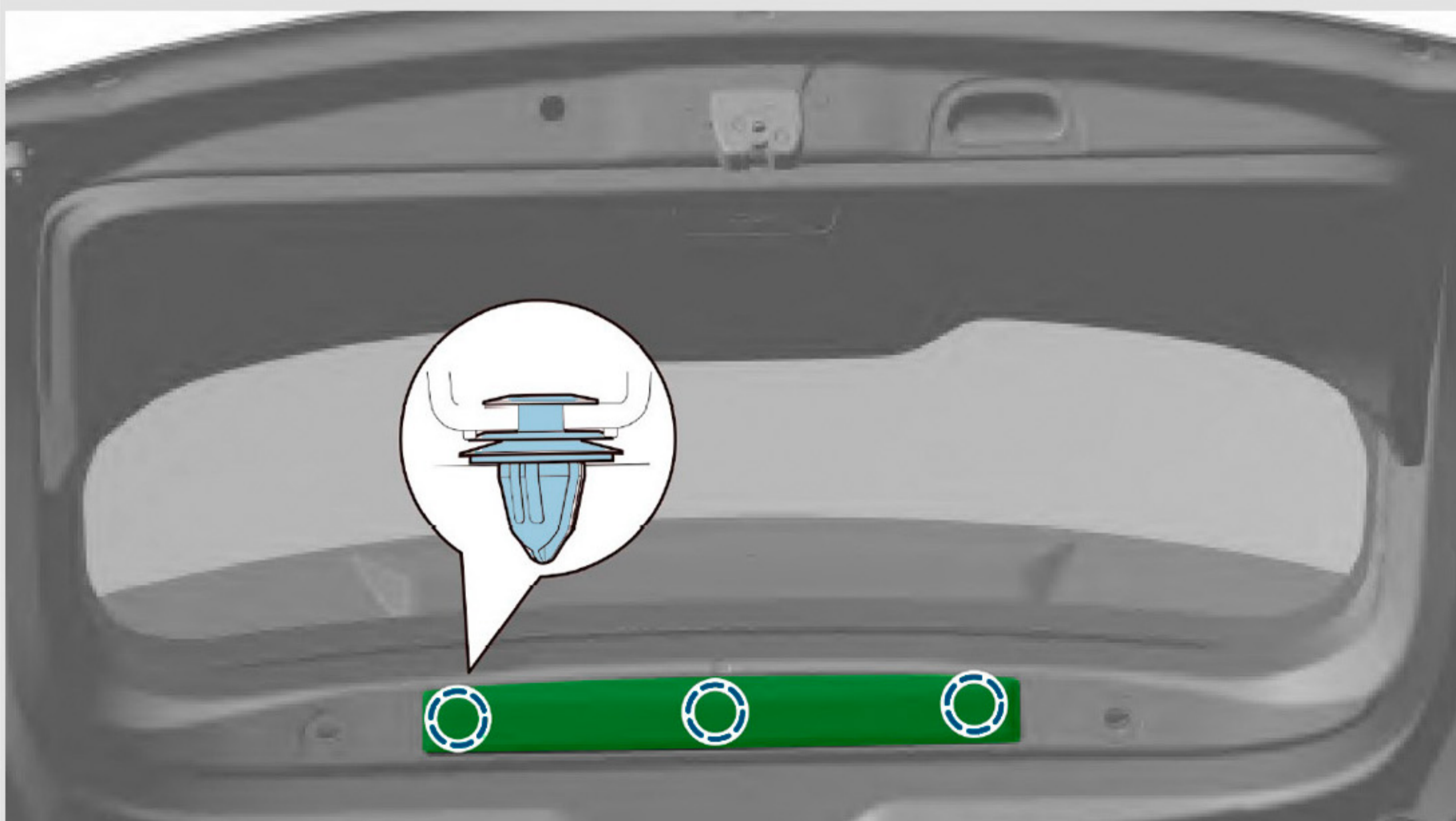

**3** Снимите **разъем** с камеры заднего вида.

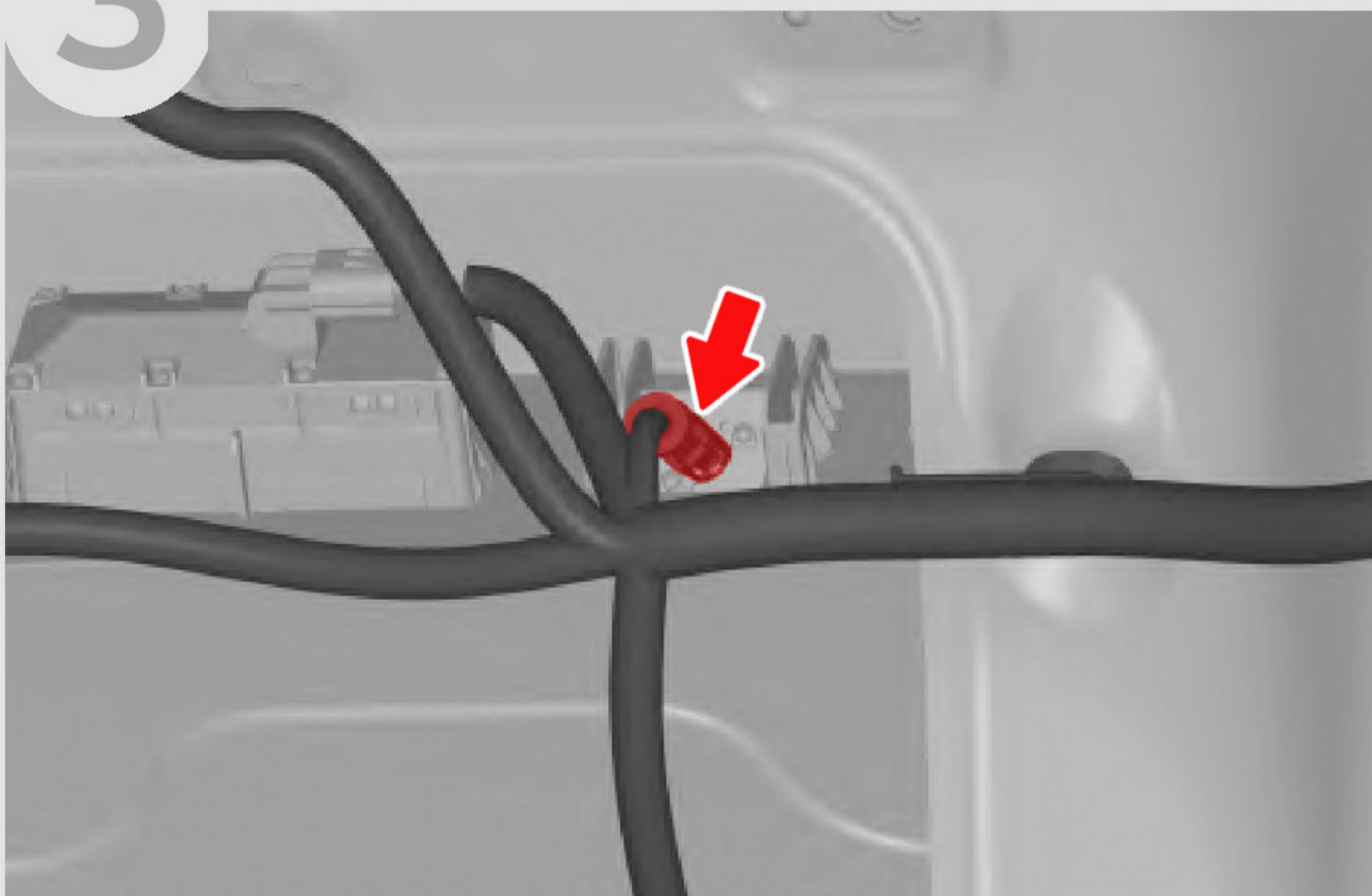

# 4

Сожмите **2 фиксатора** и снимите камеру заднего вида.

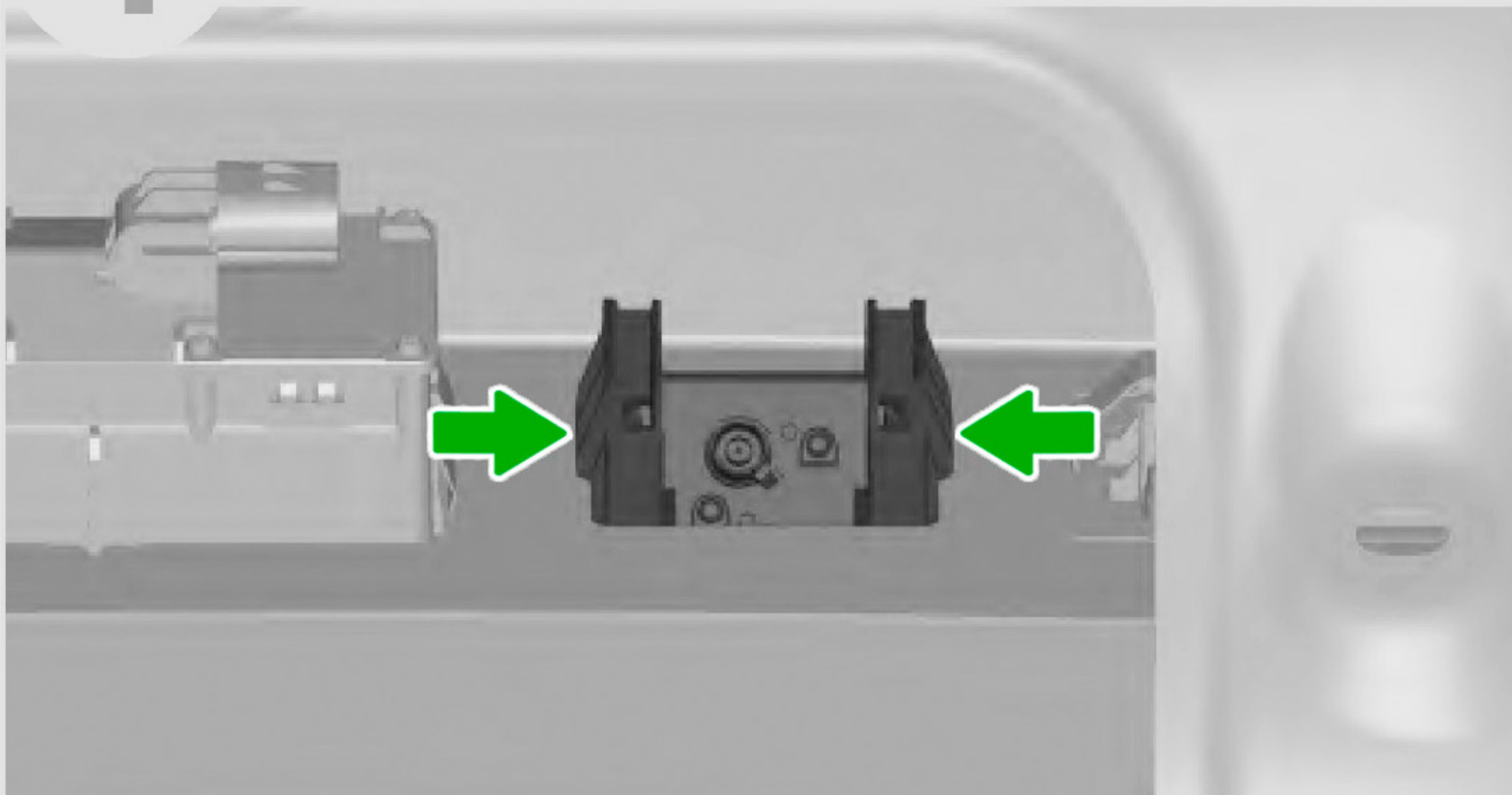

# 5

Сожмите **4 фиксатора** и снимите наружный колпачок с камеры заднего вида.

Выверните **2 винта** TORX6 крепления камеры к штатному кронштейну и снимите ее.

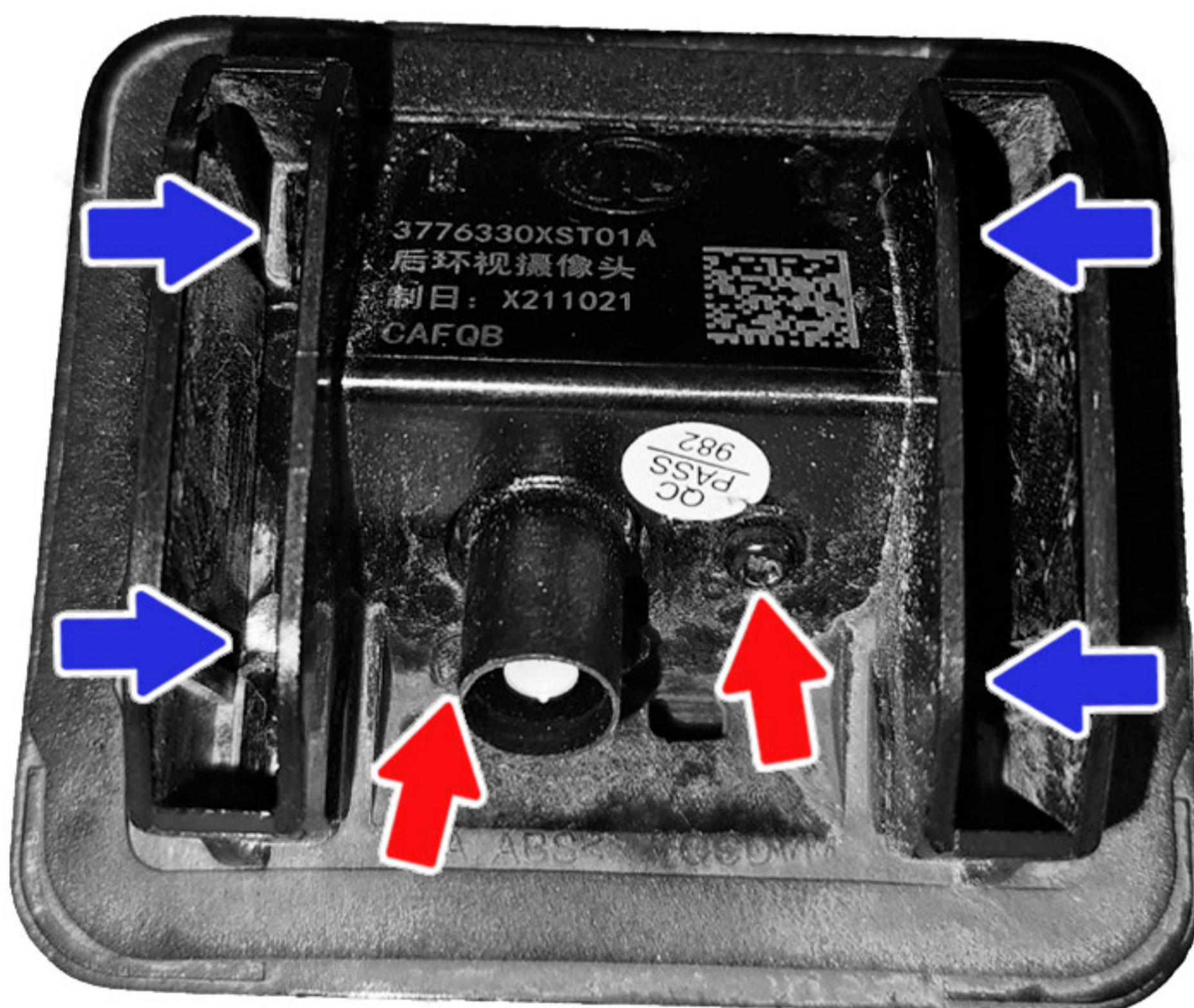

**6** Установите камеру на кронштейн с омывателем, закрутите **ВИНТЫ** крепления.

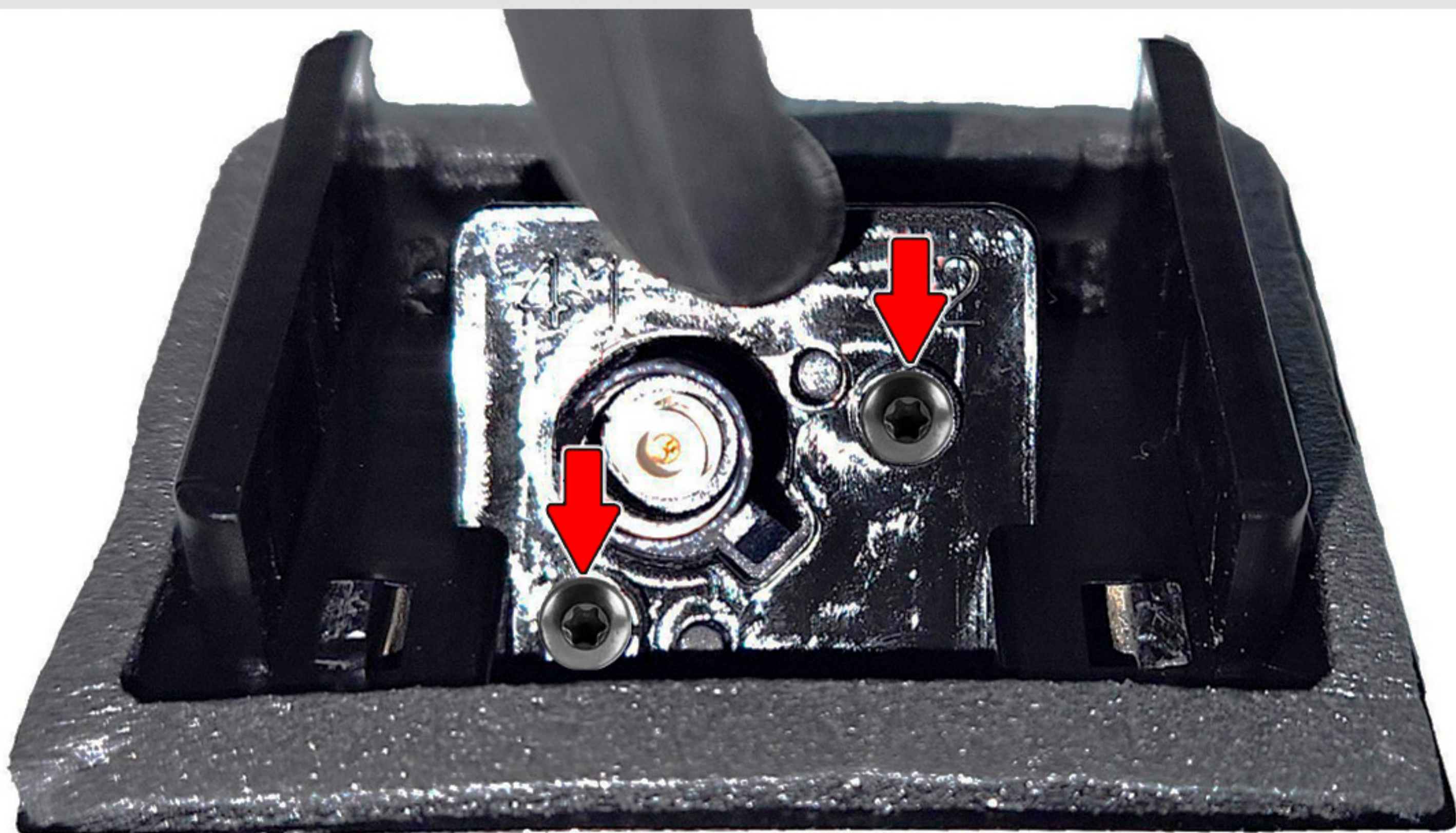

**7** Установите колпачок камеры на кронштейн с омывателем. Установите камеру в штатное место, подключите разъем камеры.



**8** С помощью куска проволоки протяните шланг внутри крышки багажника от верхней части к камере заднего вида. Соедините шланг с обратным клапаном, закрепите шланг стяжками на штатной проводке.



**9** Разрежьте штатный шланг форсунки омывателя заднего стекла и установите тройник из комплекта в место разреза.

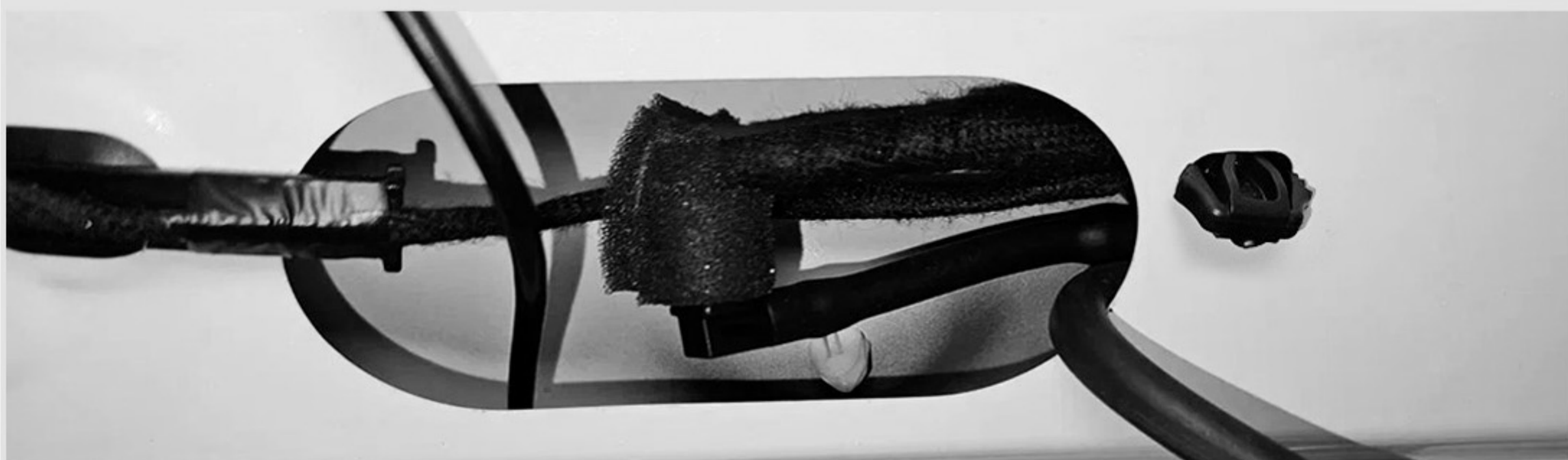

**10** Включите омыватель заднего стекла, убедитесь в отсутствии течей. Сборка авто осуществляется в обратной последовательности (при сборке убедитесь, что устанавливаемые накладки не пережимают шланг подачи жидкости к омывателю камеры).

При необходимости отрегулируйте положение шарика для наилучшего омывания камеры.

**!** Отрегулируйте форсунку так, чтобы струя разбивалась о ближний к ней край объектива (точка указана красной стрелкой).



# 11

Для регулировки форсунки используйте кнопку - гвоздь (в комплекте), согнув её плоскогубцами, как это показано на рисунке.

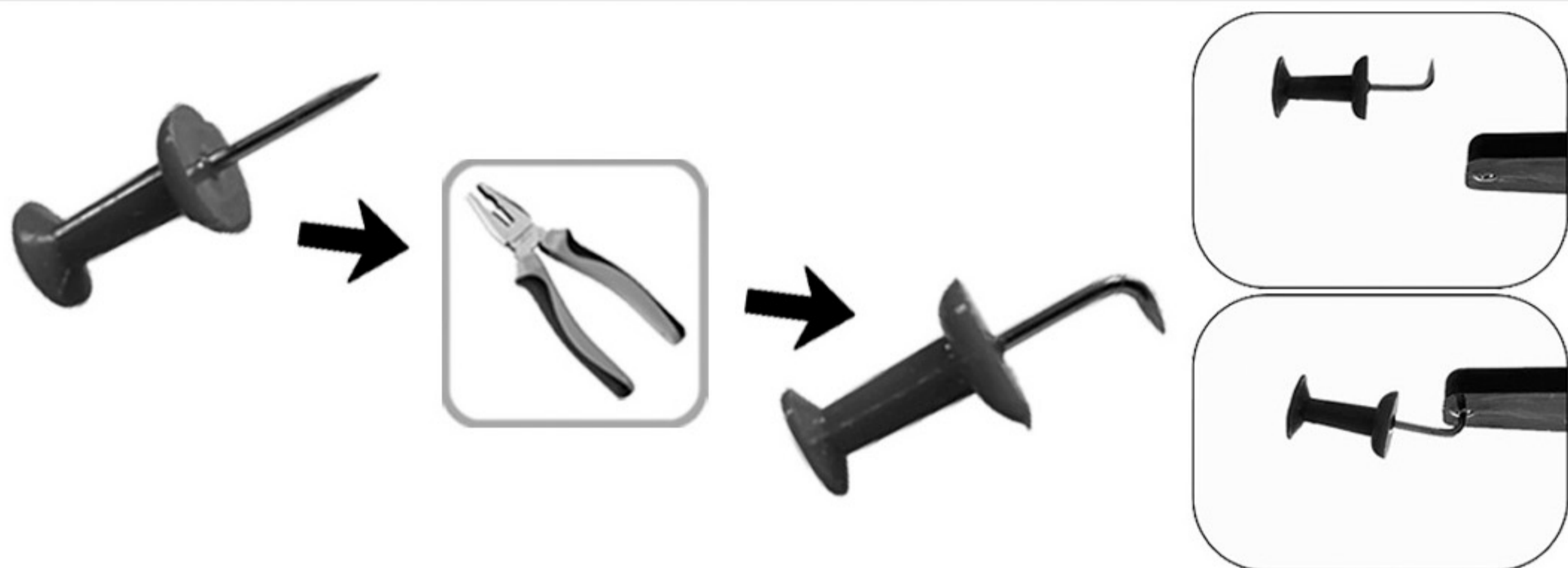

## Список необходимого инструмента:

- Пластиковый съемник для обивок
- Отвертки PH2, TORX6
- Проволока 1,5 м
- Плоскогубцы
- Бокорезы



## Комплектация:

- |                                     |        |
|-------------------------------------|--------|
| - Инструкция по установке .....     | 1 шт.  |
| - Кронштейн омывателя .....         | 1 шт.  |
| - Шланг .....                       | 1,6 м. |
| - Обратный клапан .....             | 1 шт.  |
| - Тройник .....                     | 1 шт.  |
| - Пластиковые хомуты (стяжки) ..... | 4 шт.  |
| - Кнопка-гвоздь .....               | 1 шт.  |