

# Омыватель штатной камеры заднего вида Haval Jolion с 2021 г.в.

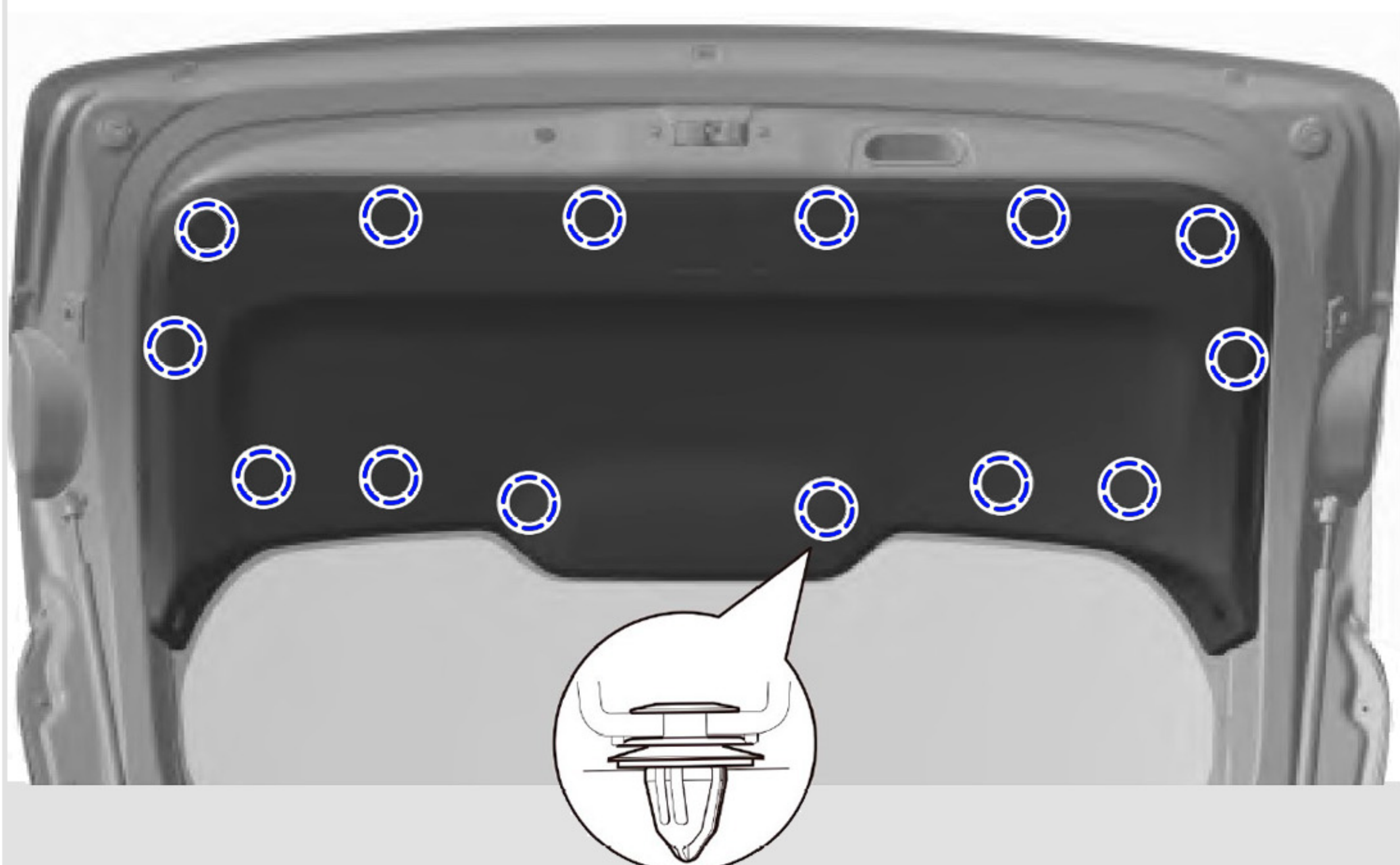

## Инструкция по установке

**1** Открутите **2 самореза**, освободите **клипсы** и снимите облицовку крышки багажника.

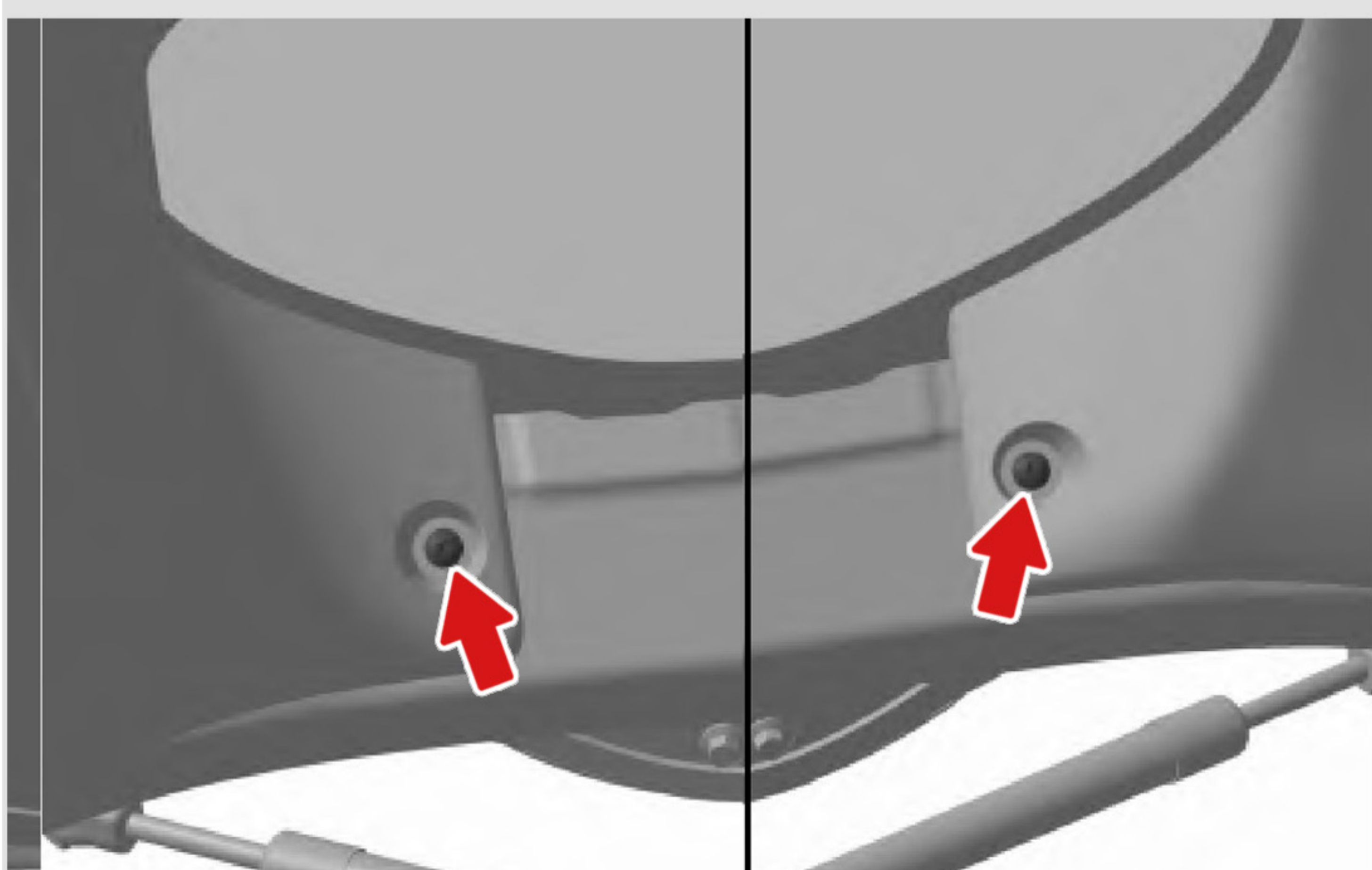

**2** Освободите **3 клипсы** и снимите верхнюю **накладку** крышки багажного отделения.

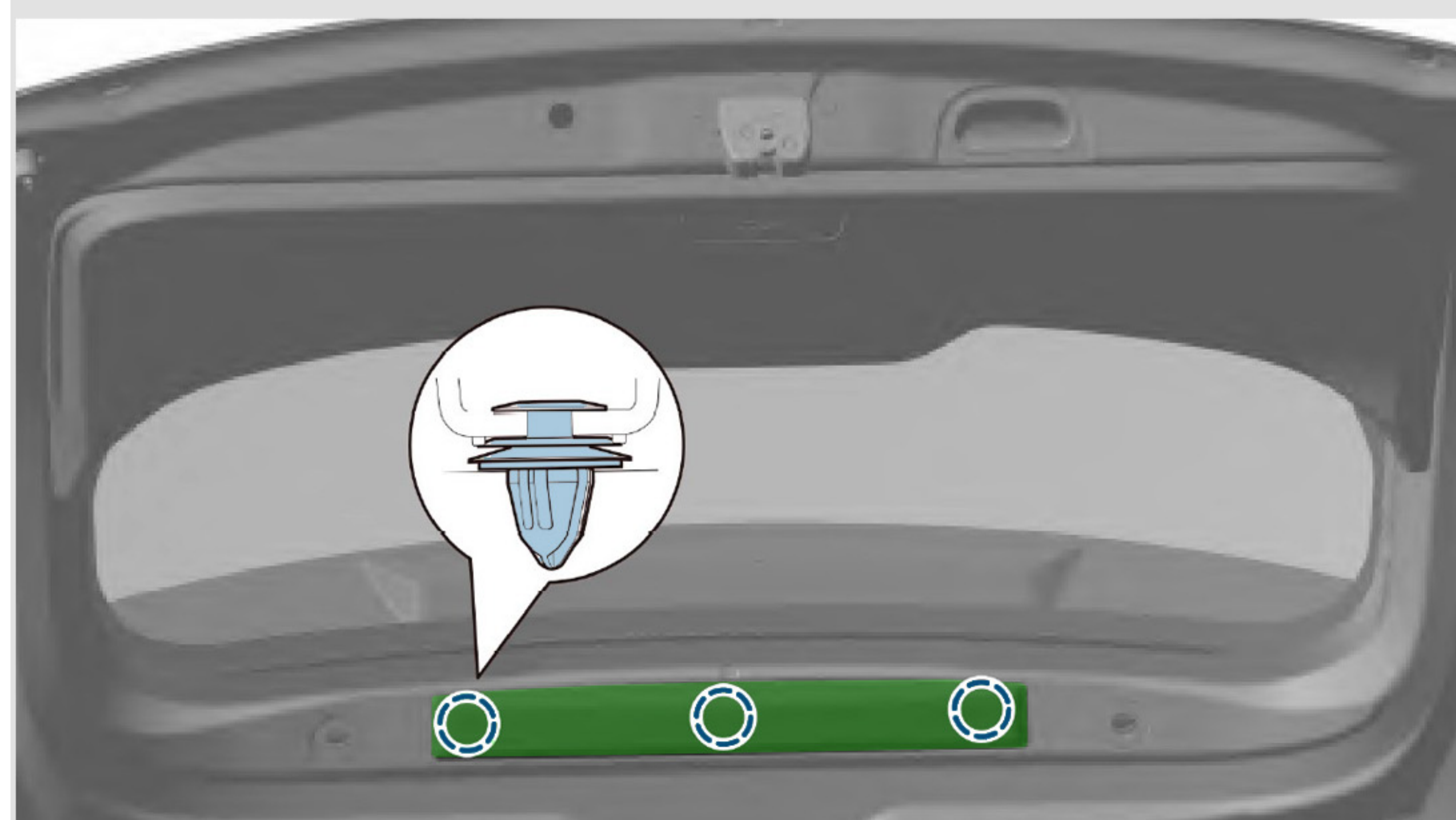

**3** Снимите **разъем** с камеры заднего вида.

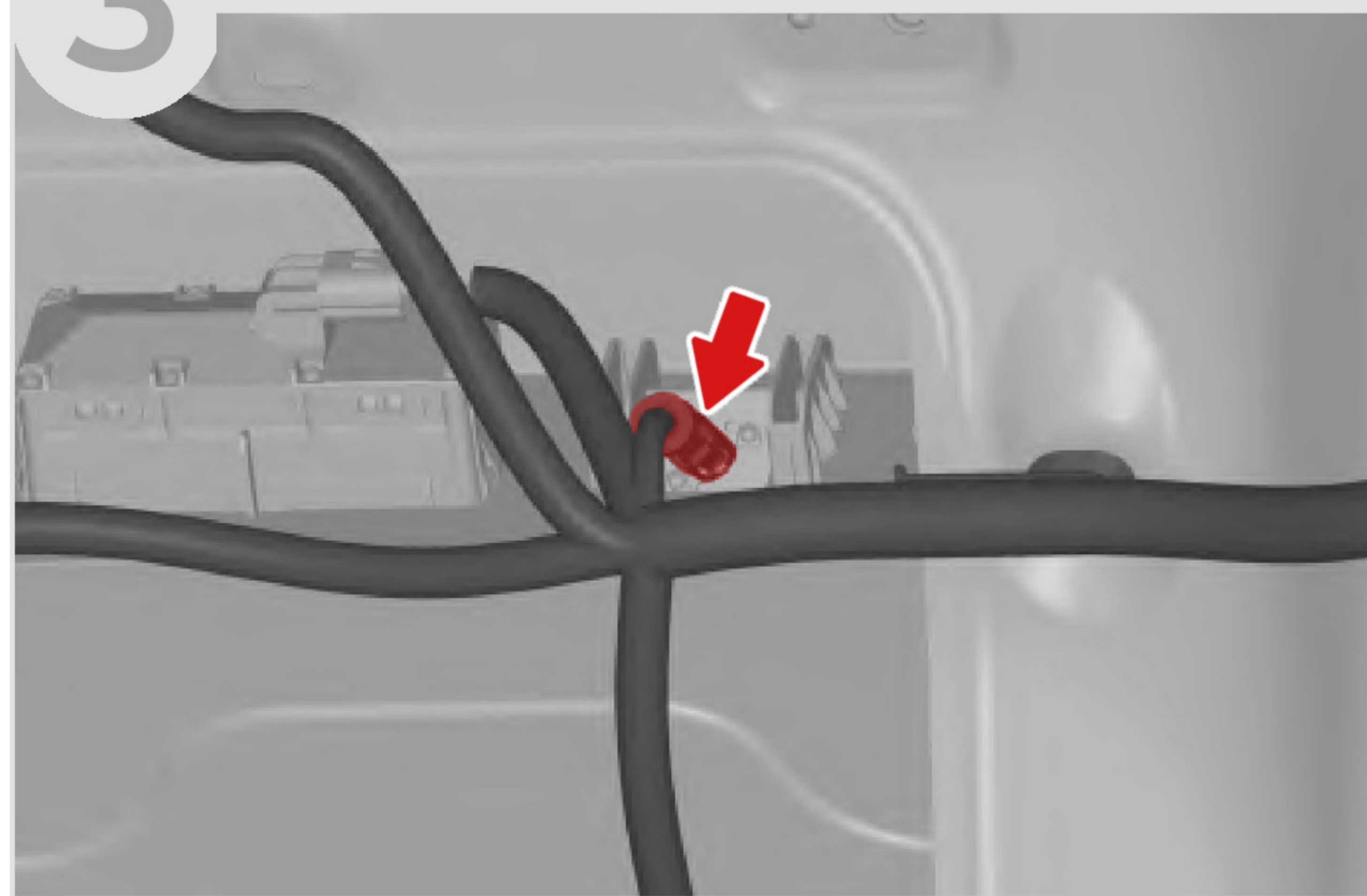

**4** Сожмите **2 фиксатора** и снимите камеру заднего вида.

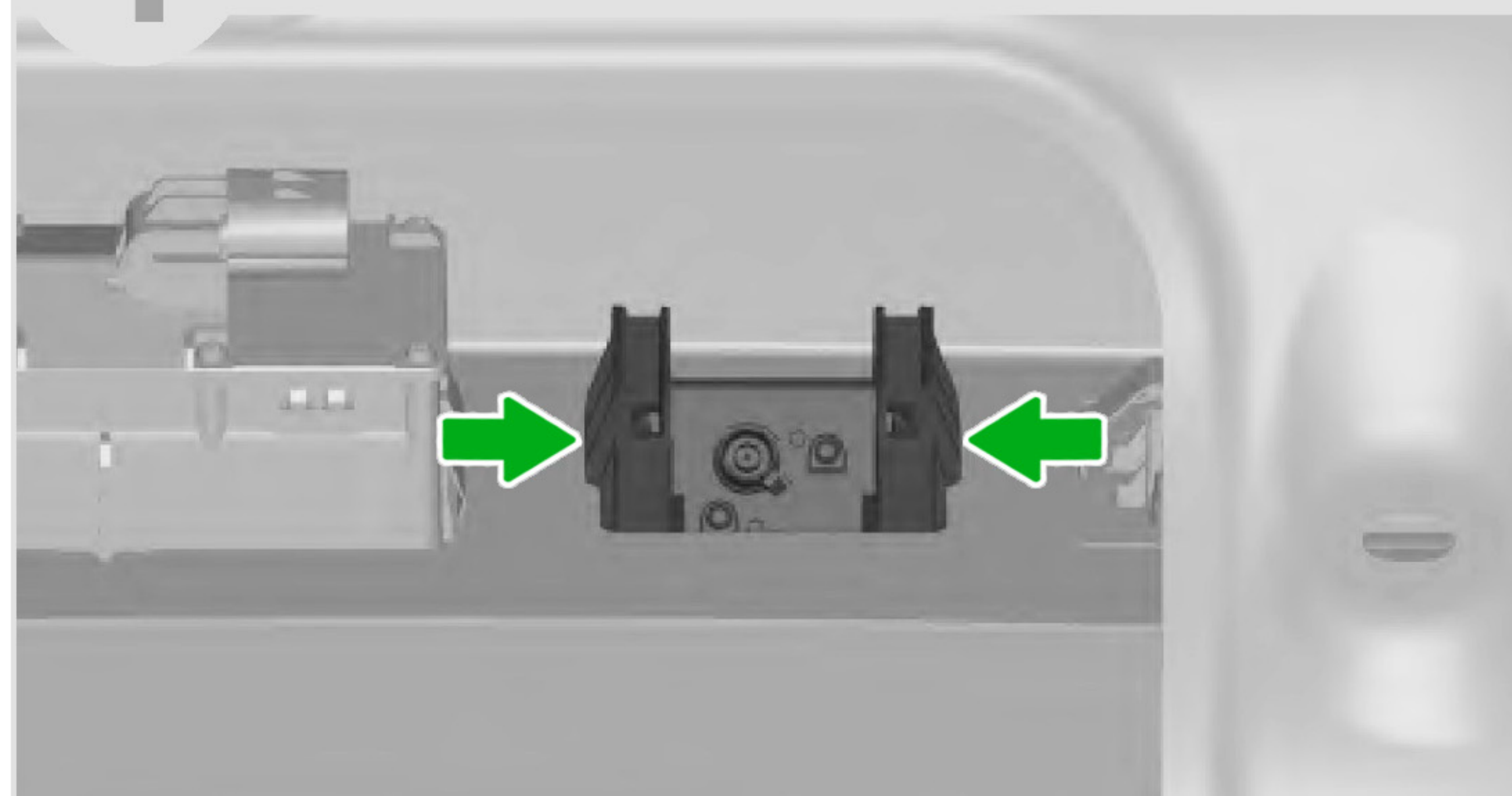

**5** Сожмите **4 фиксатора** и снимите наружный колпачок с камеры заднего вида.  
Выверните **2 винта TORX6** крепления камеры к штатному кронштейну и снимите ее.

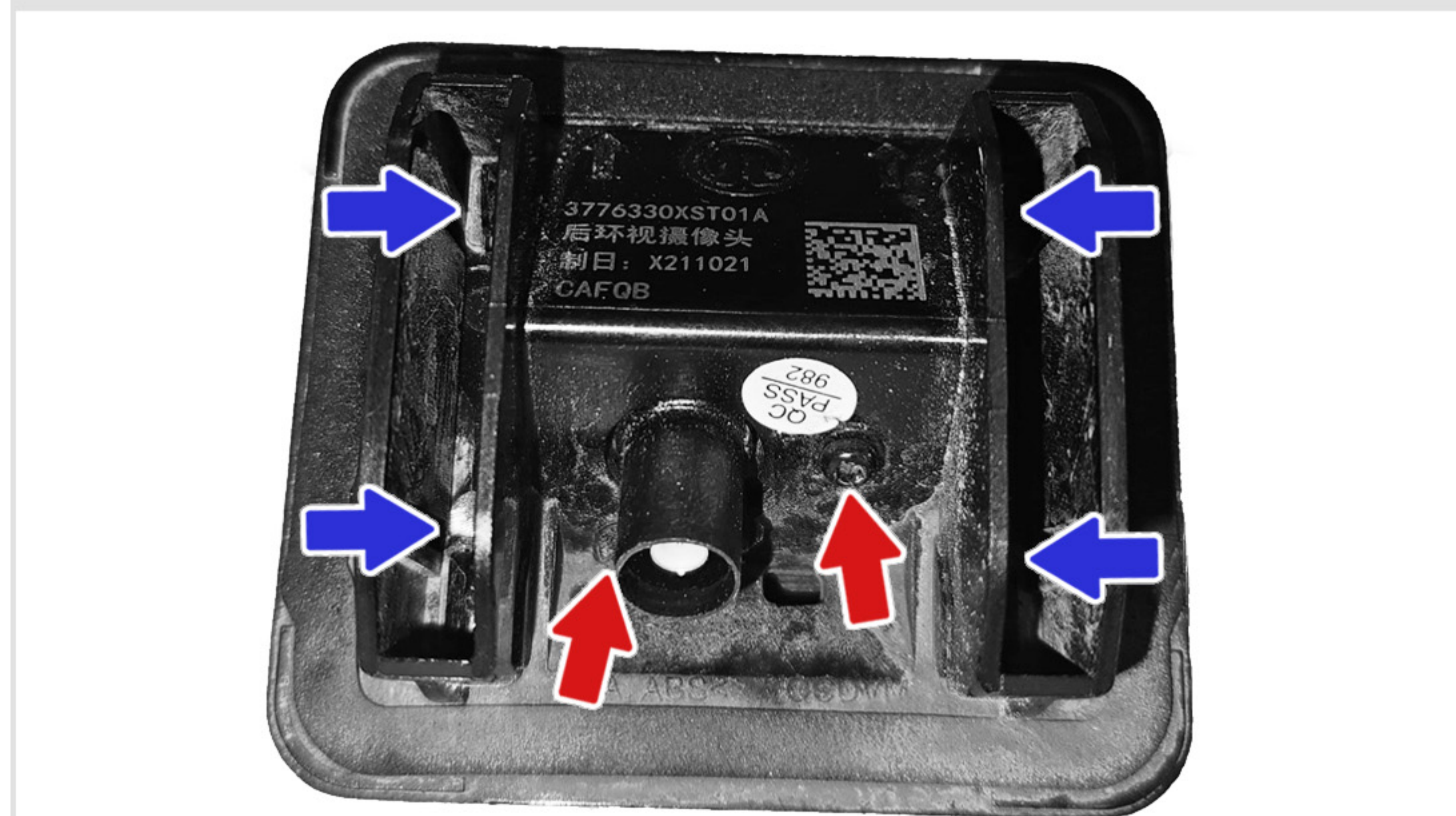



**6** Установите камеру на кронштейн с омывателем, закрутите **ВИНТЫ** крепления.

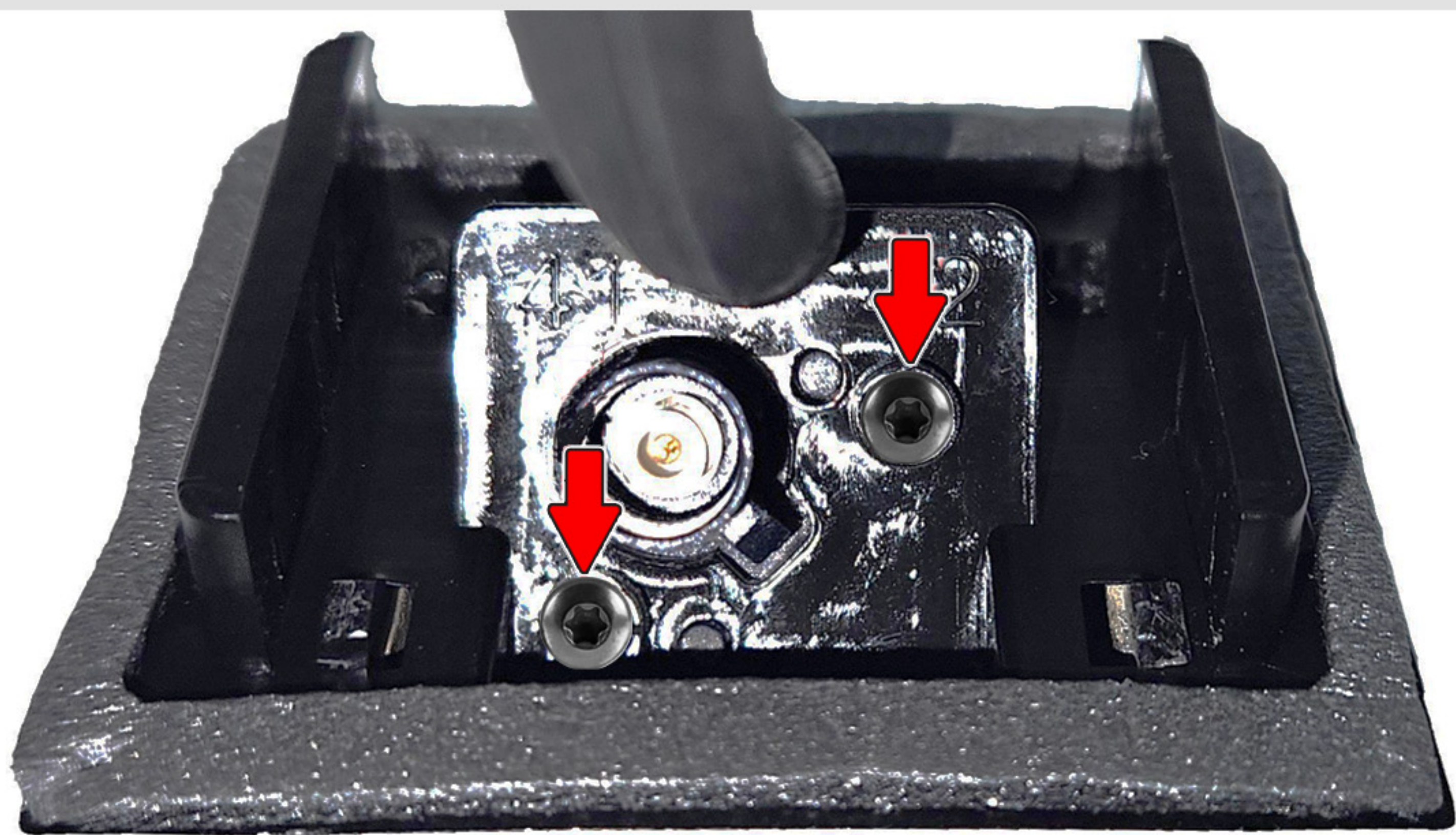

**7** Установите колпачок камеры на кронштейн с омывателем. Установите камеру в штатное место, подключите разъем камеры.



**8** С помощью куска проволоки протяните шланг внутри крышки багажника от верхней части к камере заднего вида. Соедините шланг с обратным клапаном, закрепите шланг стяжками на штатной проводке.



**9** Разрежьте штатный шланг форсунки омывателя заднего стекла и установите тройник из комплекта в место разреза.



**10** Включите омыватель заднего стекла, убедитесь в отсутствии течей. Сборка авто осуществляется в обратной последовательности (при сборке убедитесь, что устанавливаемые накладки не пережимают шланг подачи жидкости к омывателю камеры).

При необходимости отрегулируйте положение шарика для наилучшего омывания камеры.

**!** Отрегулируйте форсунку так, чтобы струя разбивалась о ближний к ней край объектива (точка указана красной стрелкой).



**11** Для регулировки форсунки используйте кнопку-гвоздь (в комплекте), согнув её плоскогубцами, как это показано на рисунке.

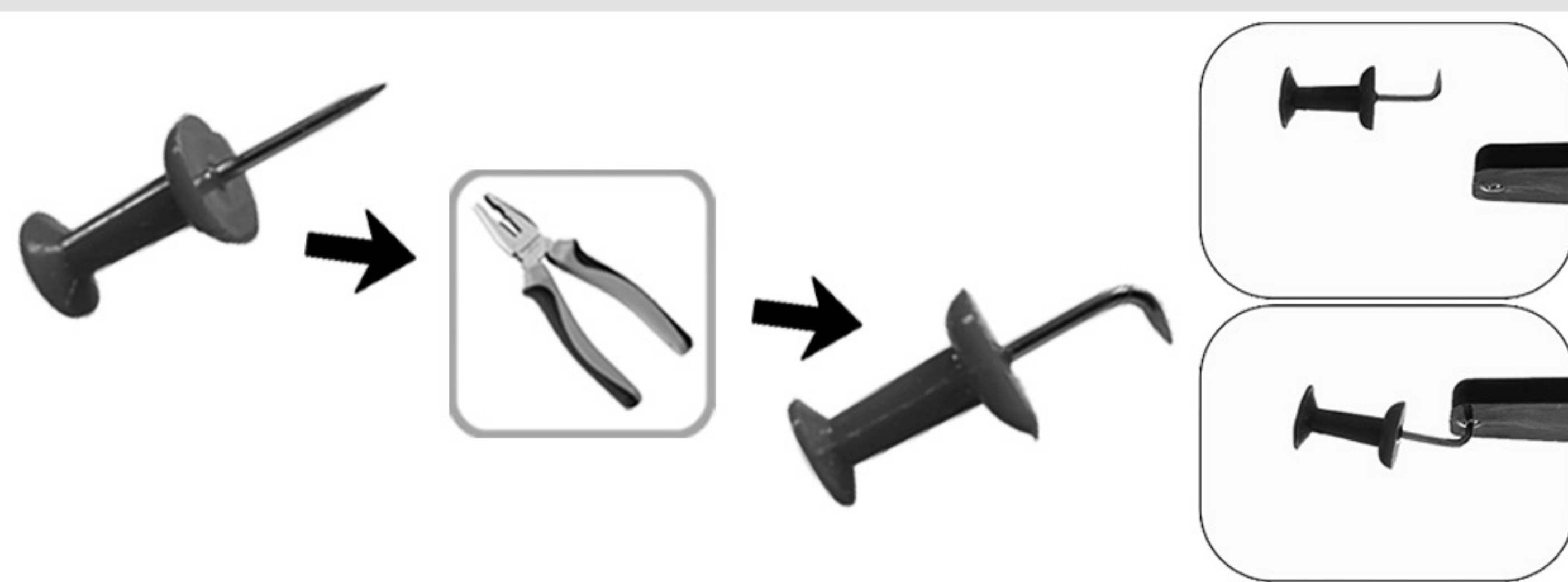

Список необходимого инструмента:

- Пластиковый съемник для обивок
- Отвертки PH2, TORX6
- Проволока 1,5 м
- Плоскогубцы
- Бокорезы



Комплектация:

- Инструкция по установке ..... 1 шт.
- Кронштейн омывателя ..... 1 шт.
- Шланг ..... 1,6 м.
- Обратный клапан ..... 1 шт.
- Тройник ..... 1 шт.
- Пластиковые хомуты (стяжки) ..... 4 шт.
- Кнопка-гвоздь ..... 1 шт.