

Омыватель штатной камеры заднего вида

Совместимость:
Mazda CX-30
с 2019 г.в.



Инструкция по установке

1 Снимите центральную облицовку двери багажного отделения, держатели задней полки, 2 клипсы, а затем левую и правую боковые облицовки двери багажного отделения.

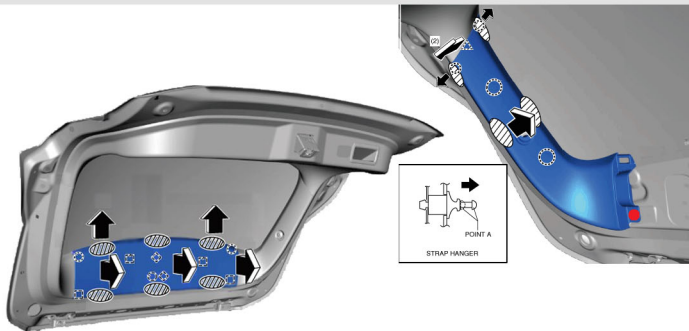

2 Снимите карман облицовки двери багажного отделения.

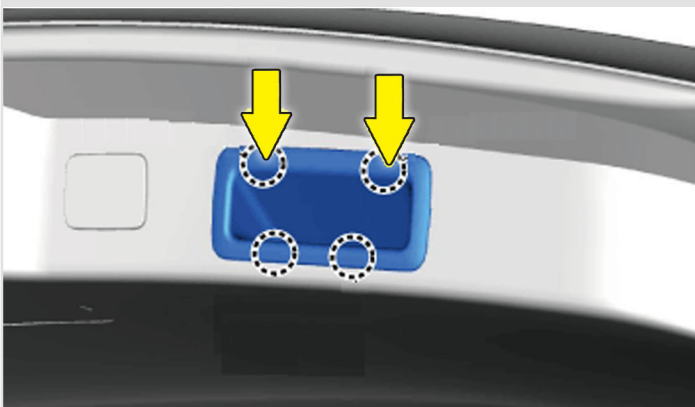

3 Снимите кнопку закрывания крышки багажника, отсоедините разъем.

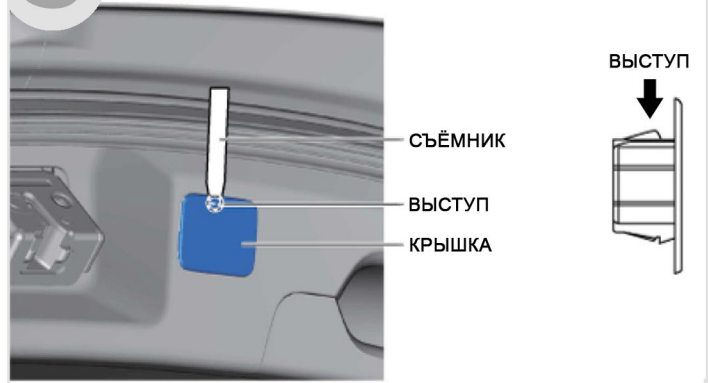

4 Снимите 2 клипсы и потяните на себя нижнюю обивку двери багажного отделения.

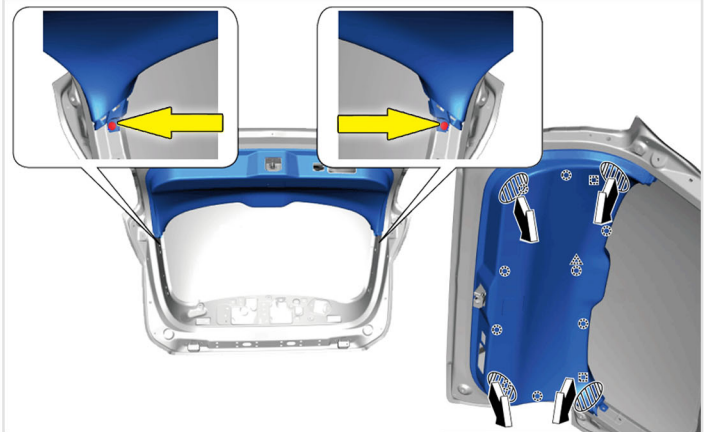

5 Освободите резиновую втулку из отверстия в крышке багажника и проделайте во втулке отверстие диаметром 6-7 мм.

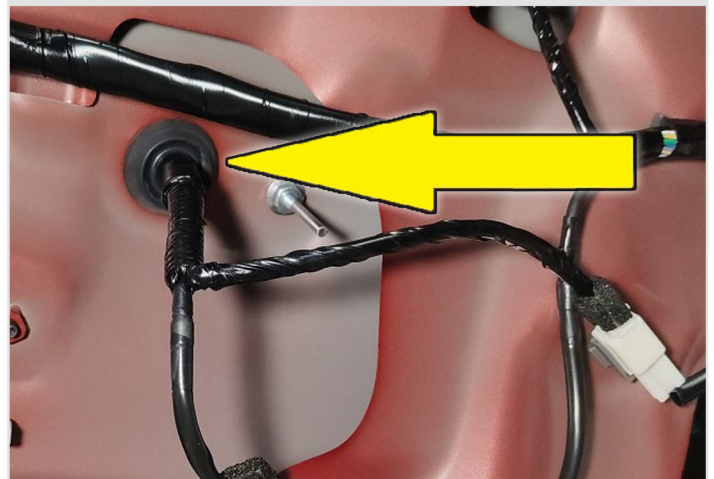

6 Снимите заглушку накладки крышки багажника.

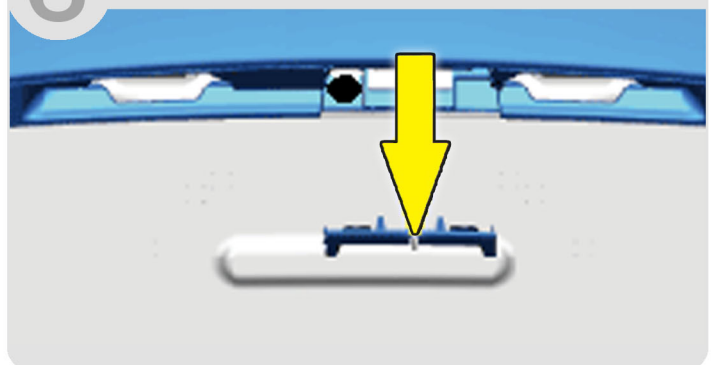

7 Согните кусок стальной проволоки диаметром 2-3 мм как показано на рисунке (можно использовать сварочный электрод).

С помощью данного приспособления отогните 2 защелки крепления камеры заднего вида и снять её.

2 см



8 Нажмите на фиксатор и отсоедините провод от камеры. Открутите 2 винта крепления камеры к кронштейну.



9 Установите камеру на новый кронштейн, закрутите 2 винта. В уплотнительной резинке проводки камеры проделайте отверстие под шланг (например, можно пробить его головкой на 5 мм), проложите шланг через отверстие и соедините его с обратным клапаном.



10 Установите камеру с кронштейном в штатное место. Снимите штатный соединительный уголок и замените его на тройник. Соедините шланг с тройником, закрепите шланг стяжками на штатной проводке.



11 Включите омыватель заднего стекла, убедитесь в отсутствии течей. Сборка автомобиля осуществляется в обратной последовательности. Убедитесь, что накладки не пережимают шланг подачи жидкости к омывателю камеры). Отрегулируйте форсунку так, чтобы струя разбивалась о ближний к ней край объектива (место указано красной стрелкой).



12 Для регулировки форсунки используйте кнопку - гвоздь (в комплекте), согнув её плоскогубцами, как это показано на рисунке.

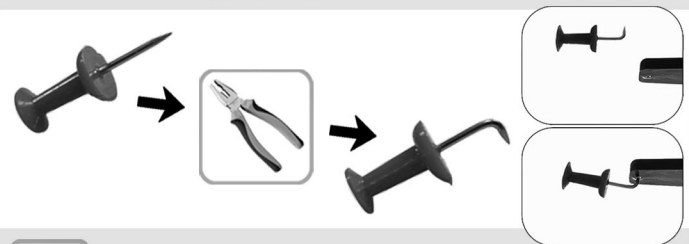

Список необходимого инструмента:

- Пластиковый съемник для обивок
- Торцевая головка 5 мм
- Отвертка PH1
- Плоскогубцы
- Бокорезы
- Стальная проволока диаметром 2-3 мм



Комплектация:

- Инструкция по установке 1 шт.
- Кронштейн Омывателя 1 шт.
- Шланг 1,9 м.
- Обратный клапан 1 шт.
- Тройник 1 шт.
- Пластиковые хомуты (стяжки) 8 шт.
- Кнопка-гвоздь 1 шт.